



MIR655

Faszén grill

Az összeszerelési utasítások, valamint a kezelési és biztonsági utasítások

FONTOS! Kérjük, figyelmesen olvassa el ezt a kézikönyvet, mielőtt összeszereli a grillt a megfelelő telepítés és a biztonságos használat érdekében. Javasoljuk, hogy az alábbi utasításokat minden esetben tartsa biztonságos helyen szétszerelés / összeszerelés a jövőben.

BIZTONSÁGI JELEK (⚠)

tájékoztassa a felhasználót a fontos BIZTONSÁGI utasításokról. Olvassa el az összes biztonsági óvintézkedést, kézikönyvet a készülék használata előtt.

⚠ A rácsot sík, vízszintes helyzetben kell elhelyezni, kemény, nem gyúlékony és stabil talaj, védett helyen. Mindig helyezze a grillt biztonságos távolságba gyúlékony tárgyaktól, például ágaktól, fa kerítés vagy padló, üzemanyag stb.

⚠ A grill soha nem használható fedett helyen!

⚠ Kérjük, fordítson különös figyelmet a forró vagy éles grill alkatrészekre. Ne érintse meg a rácsot védtelen kézzel. Használat közben használjon védőkesztyűt.

⚠ Tüzelőanyagként csak szén- vagy faipari szénbrikettet tanácsos alkalmazni .

⚠ Előtte ne töltsen túl a grillt üzemanyaggal világítson, és ügyeljen a mennyiségre - max. az üzemanyag mennyiségének 1/3 tálka kapacitása, de legfeljebb 1,3 kg.

⚠ FIGYELEM! Ne használjon alkoholt vagy benzint kioltás és újragyújtás esetén! Csak az EN szabványnak megfelelő tűzgyújtási technikát használja 1860-3!

⚠ A grillnek melegnek kell lennie, amikor először használja és legalább 30 percig hagyni kell melegedni a grillrácsot.

⚠ Ne készítsen ételt, amíg az üzemanyagot el nem takarja egy réteg hamu!

⚠ Az étel maximális súlya a rostélyon az 1,5 kg. A grillezett ételeket ki kell teríteni egyenletesen a teljes drótpolcon.

⚠ Soha ne mozgassa a rácsot, ha forró - égés vagy tűzveszélyes!

⚠ Soha ne hagyjon égő grillt felügyelet nélkül! Gyermekeknek és háziállatoknak biztonságos távolságban kell tartózkodniuk a griltől!

⚠ Kerülje a túlzott ételmaradék felhalmozódást a rostélyon, zsír illetve amelyek a grillezés során kigyulladhatnak.

⚠ Ne használjon vizet a grill kioltásához! Homok ajánlott.

⚠ Mindig győződjön meg arról, hogy a grill teljesen kihűlt e, hamu eltávolítása vagy a munka befejezése előtt- forró hamu eltávolítása veszélyes lehet égés és tűzveszélyes!

⚠ Ügyeljen arra, hogy a rácsot kereken mozgassa fordítson különös figyelmet a rács rögzítésére és a hamura a serpenyőben.

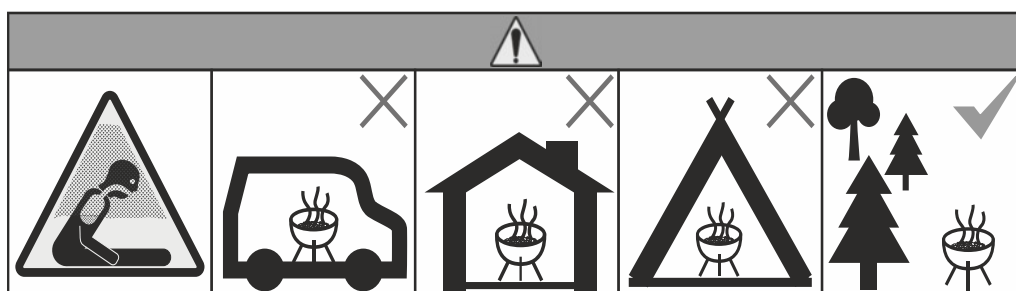

⚠ FIGYELEM

Az utasítások figyelmen kívül hagyása tüzet vagy robbanást okozhat.

A fogyasztó felelőssége annak ellenőrzése, hogy a grill megfelelően van -e összeszerelve és felszerelve és használt. A kézikönyv utasításainak figyelmen kívül hagyása sérülést okozhat test- és / vagy anyagi károk.

TELEPÍTÉS:

FIGYELMEZTETÉS: Bár a grill gyártásakor minden erőfeszítést megtettek az éles részek eltávolítására, óvatosan kezelje az összes alkatrészt, hogy elkerülje a véletlen sérülések.





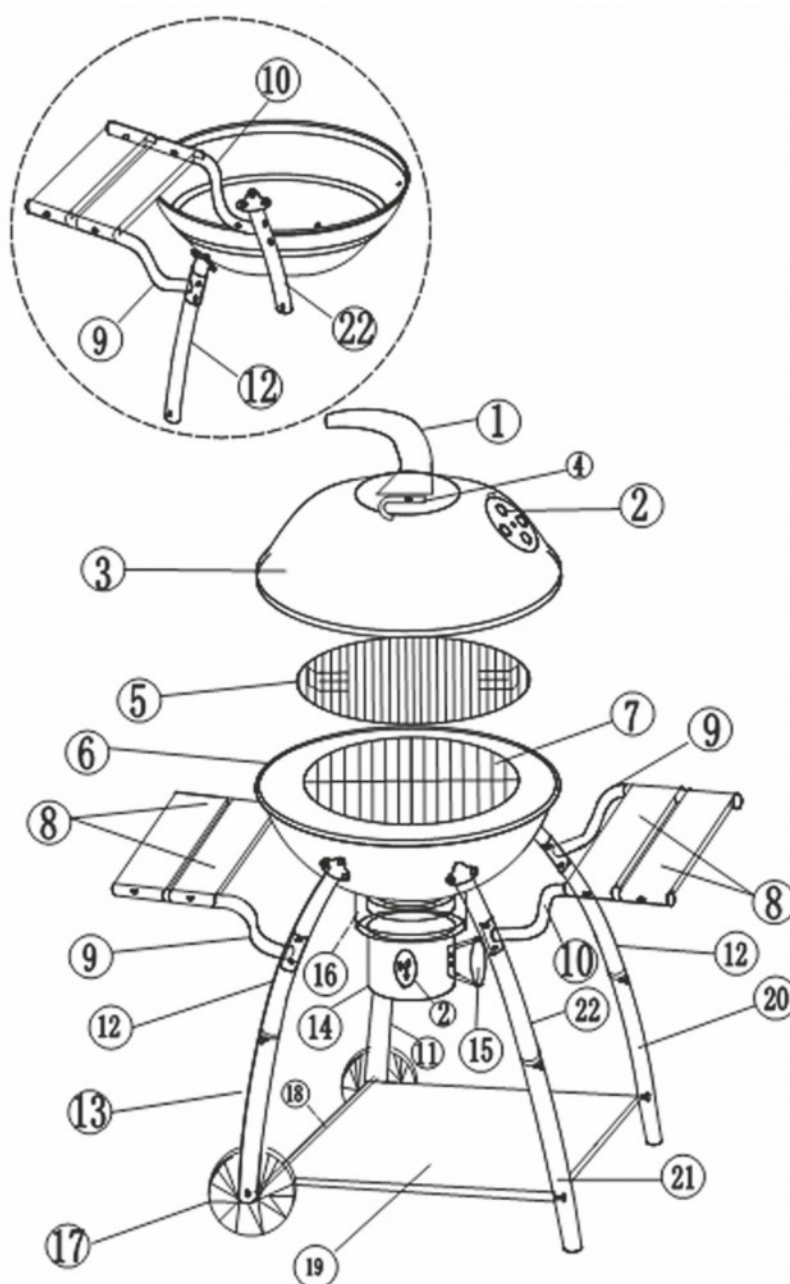

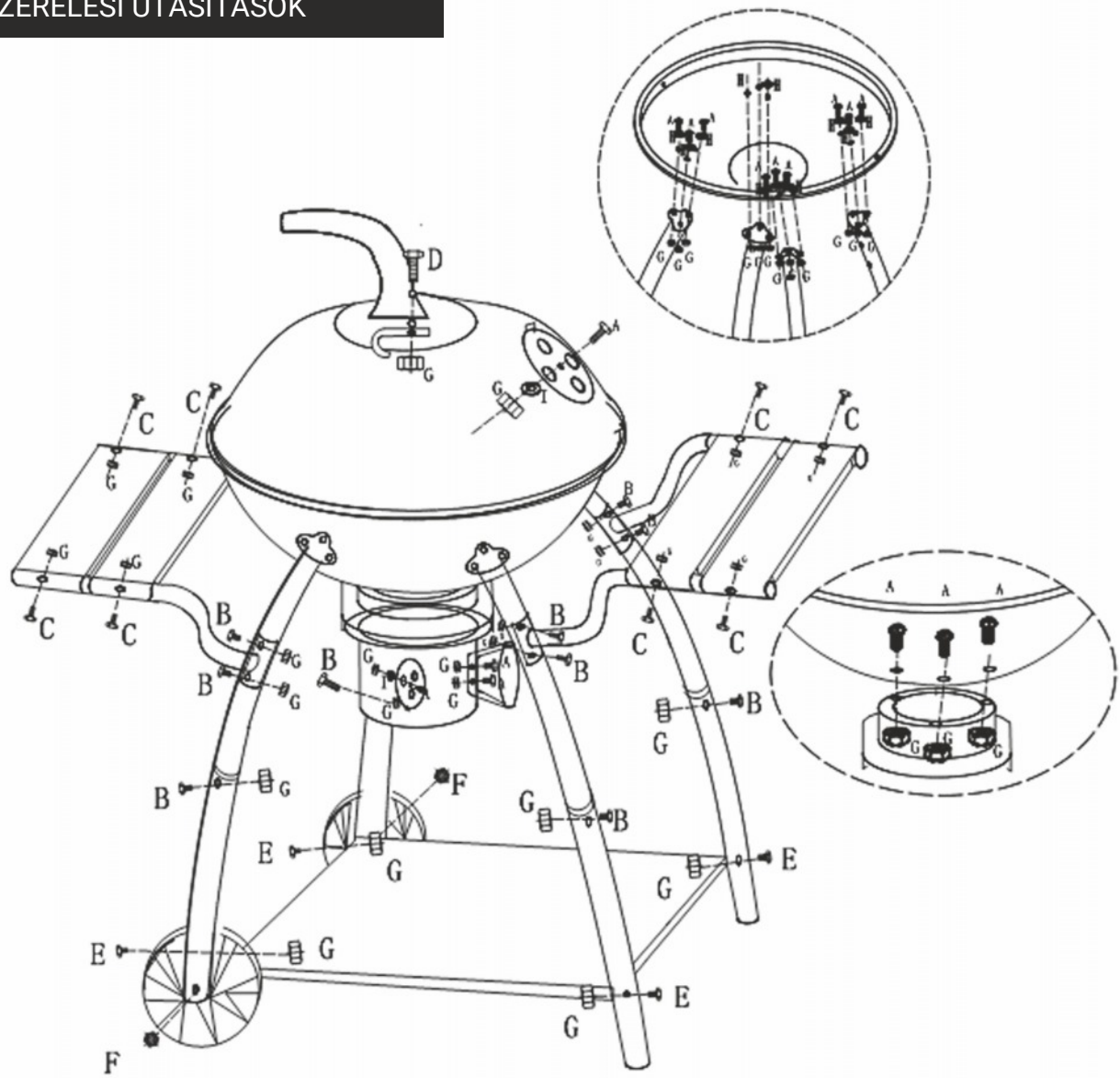

TELEPÍTÉS: Mielőtt folytatná az összeszerelést, olvassa el figyelmesen az összes utasítást.

Részletes nézet:



Nr.	Alkatrész neve	db
1	Fedél fogantyú	1
2	Légáramlás szabályozó lemez	2
3	Borító	1
4	Fedél medál	1
5	Fő rács	1
6	Tál	1
7	Szénrostély	1
8	Oldalsó panel	4
9	Jobb támasztóhenger	2
10	Bal támasztóhenger	2
11	Bal csatlakozócső	1
12	Jobb felső láb	2
13	Jobb összekötő cső	1
14	Hamutartó	1
15	Hamutartó fogantyú	1
16	A hamutartó telepítés	1
17	Kerekek	2
18	A kerekeket összekötő tengely	1
19	Alsó polc	1
20	Jobb, alsó láb	1
21	Bal alsó láb	1
22	Bal felső láb	2



Nr.	Alkatrész		Leírás	db
A	Csavar		M5 x 10	19
B	Csavar		M5 x 35	12
C	Csavar		M5 x 30	8
D	Csavar		M5 x 55	1
E	Csavar		M5 x 40	4
F	Anyacsavar		M8	2
G	Anyacsavar		M5	44
H	Alátét		M5	12
I	Alátét		M5	2

1 LÉPÉS

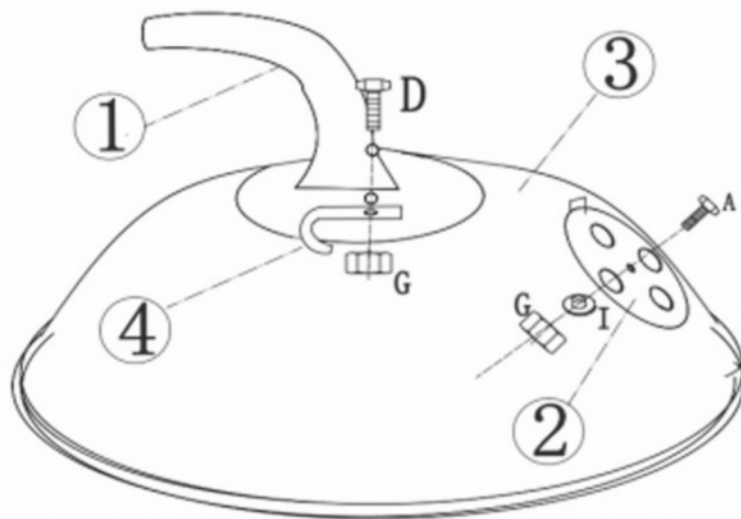

2 LÉPÉS

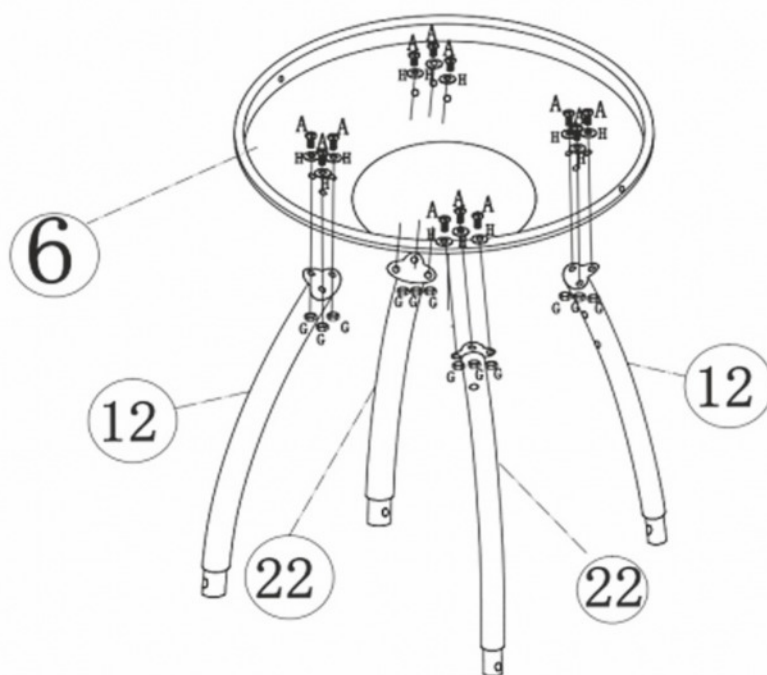

3 LÉPÉS

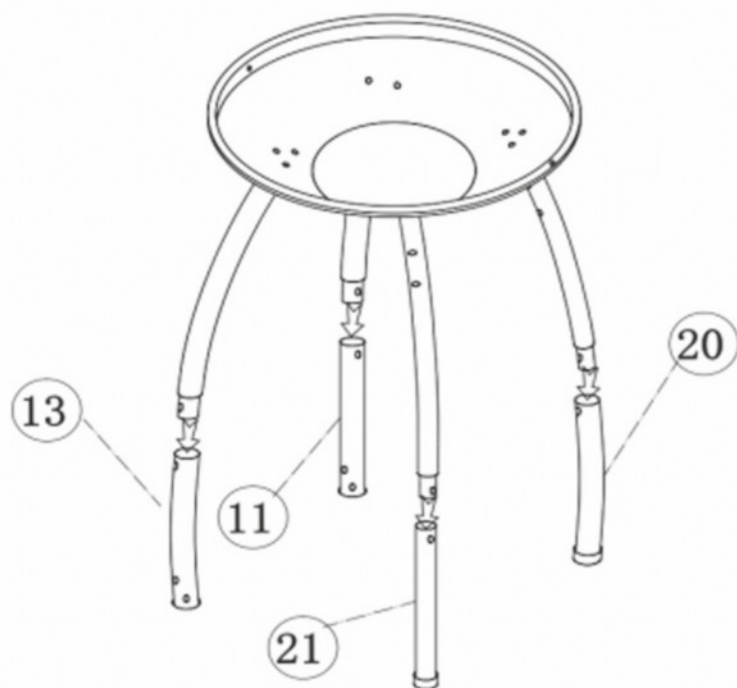

4 LÉPÉS

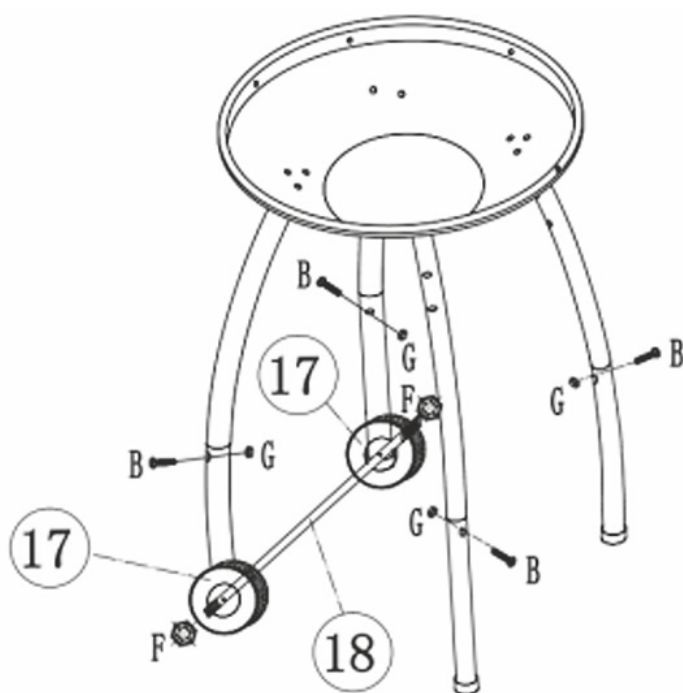

5 LÉPÉS

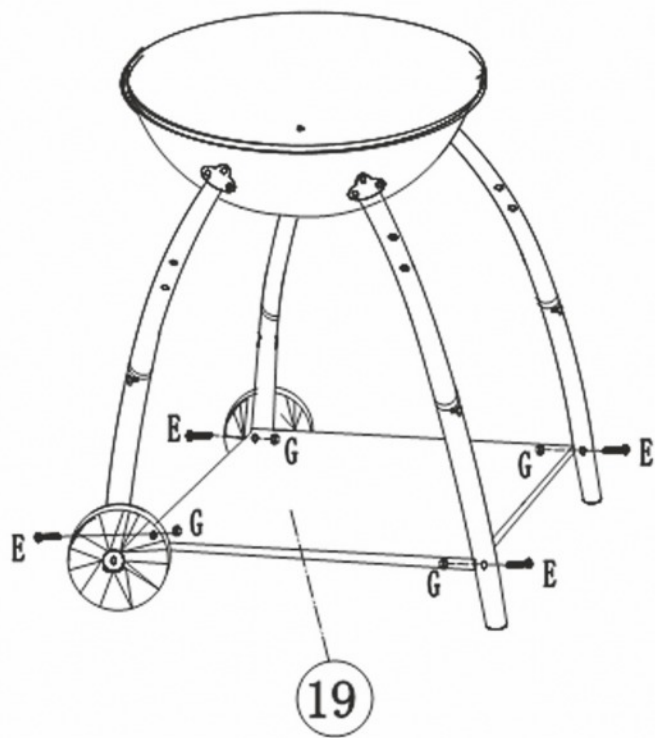

6 LÉPÉS

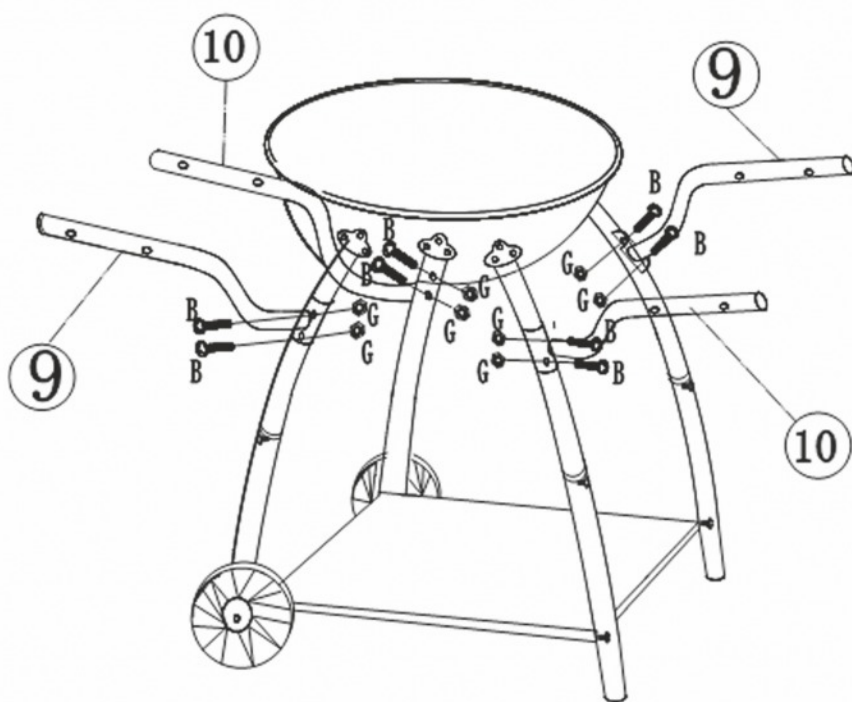

7 LÉPÉS

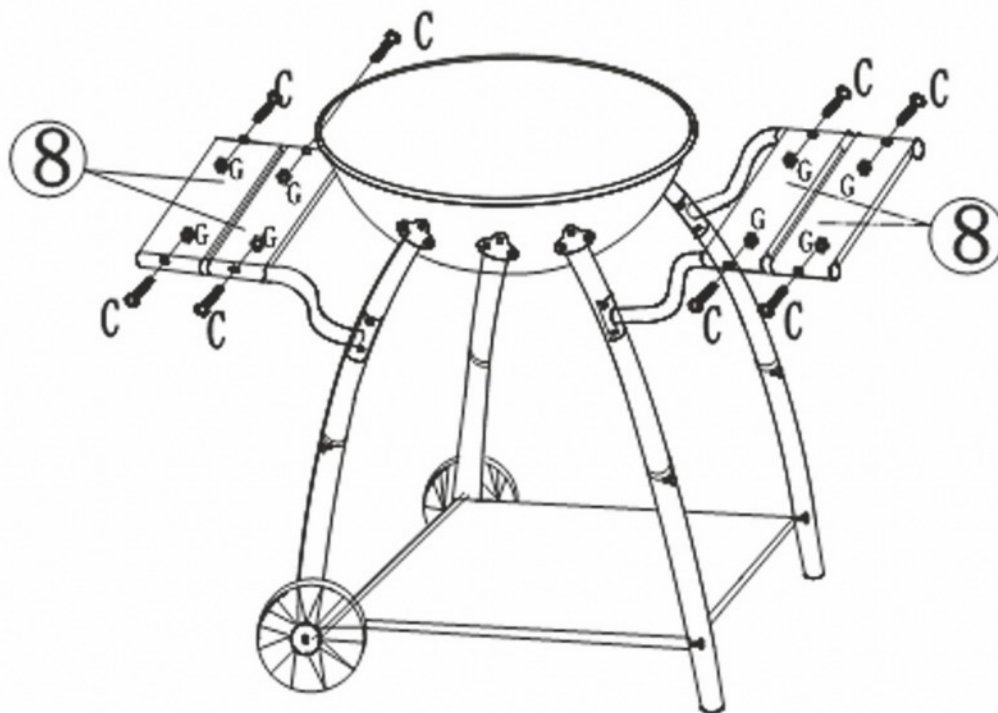

8 LÉPÉS

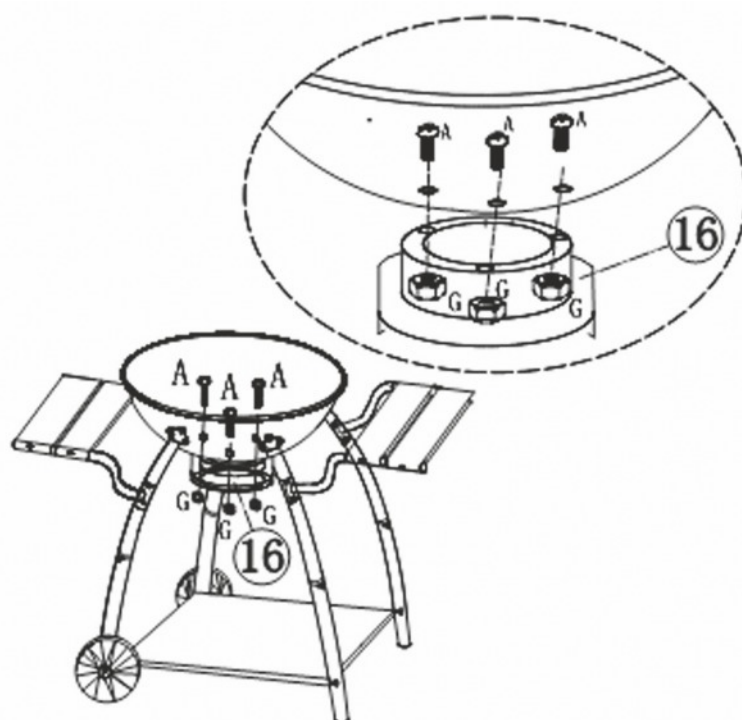

9 LÉPÉS

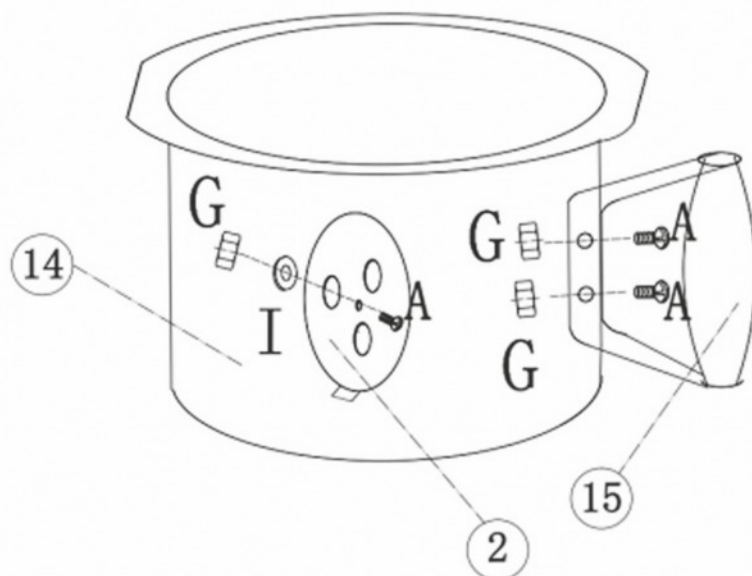

10 LÉPÉS

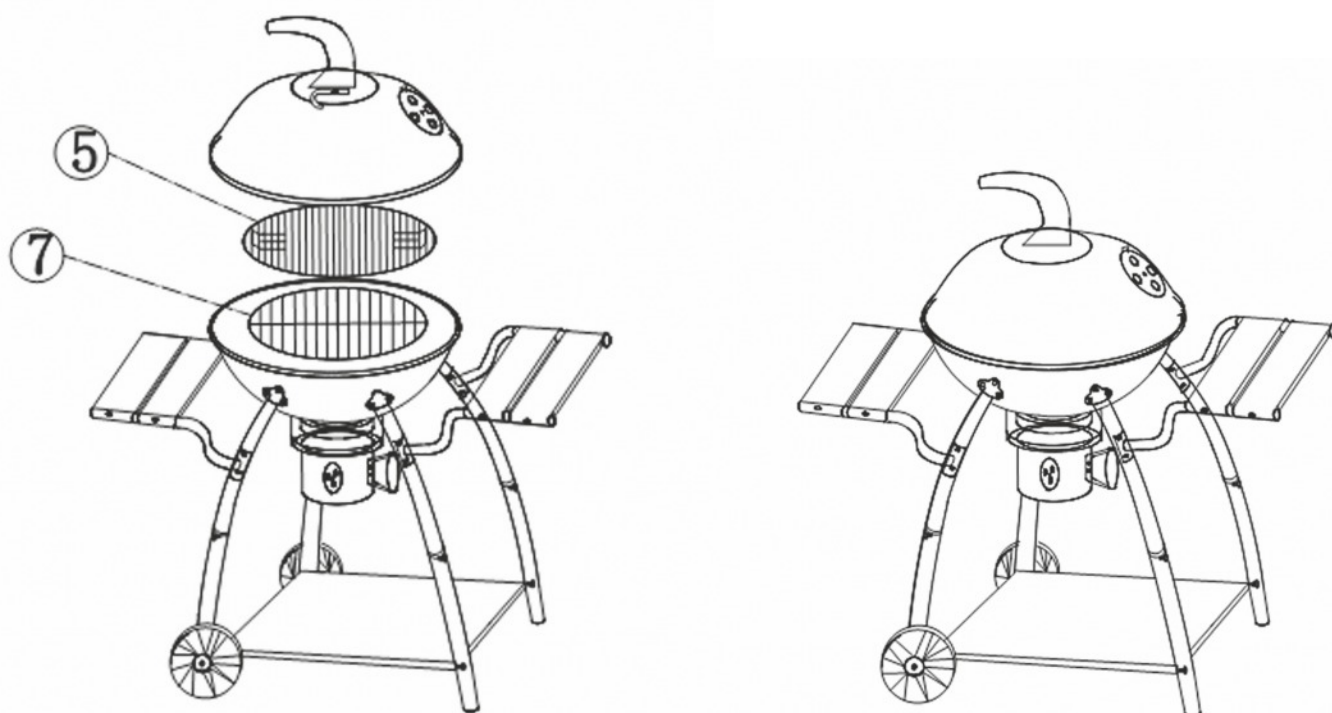

HASZNÁLAT ÉS KARBANTARTÁS

Figyelem! Az összeszerelés megkezdése előtt ellenőrizze, hogy minden alkatrész rendelkezésre áll -e.

Figyelem! A telepítés és használat során gondosan járjon el a balesetek elkerülése érdekében, illetve fordítson figyelmet az éles élekre a balesetek elkerülése miatt.

A készülék első használata előtt javasoljuk, hogy szénrel melegítse fel a grillt. Ehhez lágýítsa a szenet 30-45 percig, hogy elégethesse a gyártás utáni maradványokat.

A széntartályban körülbelül 1,3 kg kereskedelmi forgalomban kapható szén található. Ez a grill amatőr használatra készült! Grillezéshez mindig biztonságos, vízszintes felületet válasszon megfelelő helyen. A grill még forró állapotban nem mozgatható

Használati útmutató

Gyújtás

Távolítsa el a grill fedelét, és nyissa ki az összes szellőzőnyílást. Távolítsa el a rácsot, majd adja hozzá a szenet

(legfeljebb 1,3 kg). Töltse fel a gyújtást a gyártó utasításainak megfelelően.

Figyelem! Ne használjon alkoholt vagy benzint, hogy kialudjon és újra világítson!

Csak az EN 1860-3 szabványnak megfelelő tűzgyújtót használjon!

Addig ne kezdje el a grillezést, amíg a szenet egy hamuréteg nem borítja be, ha ezt megelőzően kezd el a grillezést égett ízűvé teheti az ételeket.

Amikor megjelenik a hamu, terítse szét a tálban, egyenletesen réteget képezve.

Kémény, elektromos vagy más típusú öngyújtó is használható a grill meggyújtására folyadékgyújtás - akkor kövesse a gyártó utasításait.

⚠ Figyelem! Folyékony tűzgyújtók használatakor a grill fedelét nem szabad lezárni a világítás során (az első 20 percben), ez lehetővé teszi, hogy a tűz teljesen kiégjen.

Ennek elmulasztása esetén a grill belsejében gőz képződhet, és hirtelen felcsaphat a tűz vagy akár a robbanásveszélye is fenn áll.

A hőmérséklet szabályozása

A grillezés előtt szánjon elegendő időt a tűz megfelelő meggyújtására.

Egy nem megfelelően felmelegített grillnél nem tud megfelelően grillezni, és nem is fog tudni grillezés közben tartani a megfelelő hőmérsékletet. Amikor a grill megfelelően ég csak kis odafigyelést igényel a jó állapotban tartás érdekében. Boldog lesz, mennyi ideig működik a grill kis mennyiségű szénrel. A grill 2 zárható nyílással rendelkezik szellőzés - lehetővé teszi a grill belsejében lévő levegő áramlásának szabályozását, és ennek eredményeként a megfelelő hőmérséklet kiválasztását.

⚠ Figyelem. A szellőzőnyílások pengéi felforrósodnak grillezés közben - ne érintse meg őket védtelen kézzel.

A megfelelő grillezési hőmérséklet elérése után a szellőzőnyílások teljesen nyitva maradhatnak, így biztosítva a teljes légáramlást magasabb hőmérsékleten, vagy szükség esetén zárva, hogy csökkentse a hőmérsékletet.

A fedél szellőzőnyílásának és a tál nyílásainak teljes kinyitása lehetővé teszi a konvekciós hatást a grill belsejében, amikor a fedél zárva van. Ez lehetővé teszi a hosszabb grillezést az azt igénylő ételekhez.

Üzemanyag hozzáadása

A grillezési idő meghosszabbítása érdekében szükség esetén további szén vagy brikett adható hozzá először távolítsa el a rácsot (használgjon hőszigetelt kesztyűt az égési sérülések elkerülése érdekében), A szén keveréséhez használjon hosszú nyelvű fogót. Ezután fogóval és védőkesztyűvel adjon hozzá brikettet vagy más üzemanyagot, és tegye vissza a rácsot.

Ne feledje, hogy üzemanyag betöltésekor soha ne használjon további gyújtást segítő anyagot mivel befolyásolhatják a grillezett ételek ízét.

Soha ne ürítse ki a grillt, a hamu és egyéb maradványok nem hűlnek le teljesen.

Figyelmeztetések:

Figyelem! Ne mozgassa a rácsot használat közben vagy még forró állapotban!

Figyelem! A készülék kültéri használatra készült - zárt helyiségben nem használható szén -monoxid -mérgezés veszélye miatt.

Figyelem! Tartsa távol a gyermekeket és háziállatokat a grilltől.

Figyelem! Ne használjon alkoholt vagy benzint a tűz meggyújtásához vagy újragyújtásához! Gyújtogatás miatt csak az EN 1860-3 irányelv követelményeinek megfelelő tűzoltó készüléket használjon!

Fontos! Ne tegyen vizet a grillhez, ha nagyon forró. Zárja be a készüléket, hogy kivegye fedél és tolóerő -állító csúszka.

Jó állapotban tartása:

Tisztítsa meg a készüléket vízzel, szükség esetén használjon enyhe tisztítószert.

Ha a készülék megsérült, azt szakképzett szerelőnek kell megjavítania.

A készüléket száraz és tiszta helyen tárolja.